

Coaster

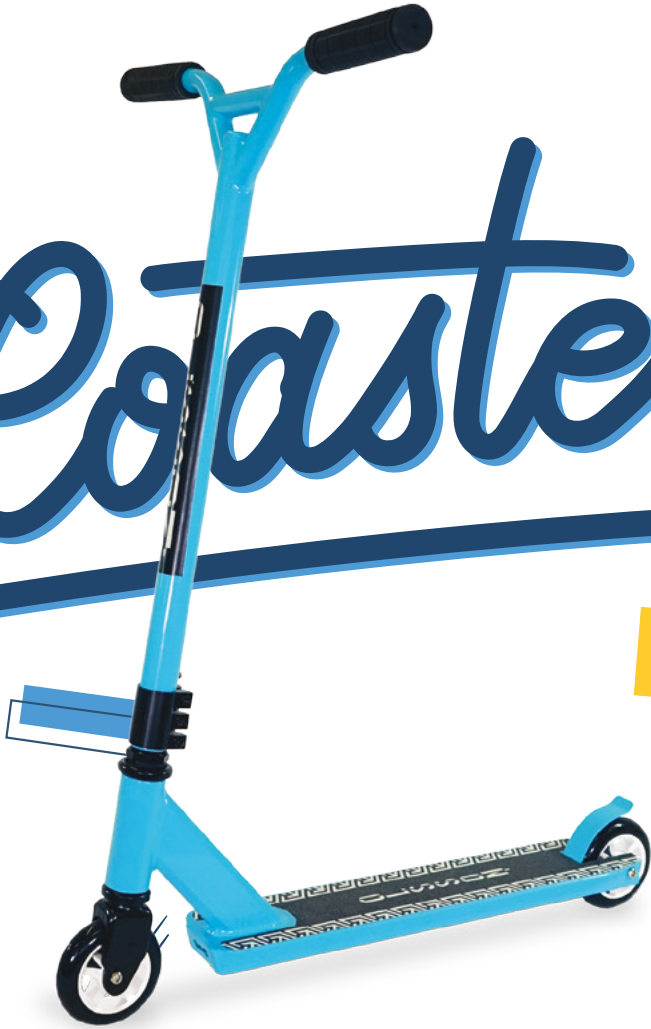

OLSSON-
x and Brothers x



PATINETE OLSSON

Coaster

MANUAL DE USUARIO Y GARANTÍA

- : *Bienvenido a la familia.*
- : *Descubre tu nuevo patinete Olsson*



LE ACONSEJAMOS LEA MUY ATENTAMENTE ESTE MANUAL ANTES DE UTILIZAR SU PATINETE

Este manual está diseñado para brindarle la información necesaria para la puesta en marcha, circulación y el mantenimiento, seguro de su nuevo patinete.

ÍNDICE / INDEX

- 03 / Español
- 07 / English
- 11 / Português

CONSEJOS DE SEGURIDAD

- Este producto no es un juguete. Utilice protecciones (Casco, protección de manos, codos y rodillas) a la hora de conducir su patinete.
- No quite las manos del manillar.
- Utilice solo accesorios originales de la marca.
- Por favor, asegúrese de que todos los tornillos estén apretados.
- Revise el freno y todas las ruedas en caso de desgaste, sustituya las piezas con un personal cualificado.
- Recomendamos que practique con su patinete en un lugar específico para ello.
- No utilizarlo por carretera, asegúrese de la legislación local de su ciudad.
- No use el patinete sobre superficies mojadas, grasientas, arenosas, sucias, irregulares o desiguales, pueden dañar su equipo y ponerle en peligro.
- ¡Cuidado con los surcos longitudinales y transversales en el asfalto!
- Las ruedas estrechas pueden bloquearse, ocasionando un peligro para usted.
- La carga máxima soportada por el equipo es de 100kg.
- Compruebe que la unión entre la barra del manillar y la horquilla están perfectamente ajustadas, revise periódicamente el ajuste de los tornillos y si es necesario vuelva a apretarlos.
- Siempre mire hacia adelante mientras conduce para que pueda detenerse rápidamente en cualquier momento.
- No realice modificaciones o alteraciones en su patinete que puedan poner en riesgo su seguridad.
- En este equipo sólo puede viajar una persona.
- Precaución: el freno de pie puede calentarse, en frenadas prolongadas, no lo toque.
- El bajar pendientes supone un riesgo.
- No usar por la noche o en condiciones de poca visibilidad.
- Los niños deben ser supervisados por un adulto.
- Es obligatorio llevar siempre calzado

CONTENIDO DE LA CAJA

- Patinete
- Manual de usuario

COMPONENTES DEL PATINETE

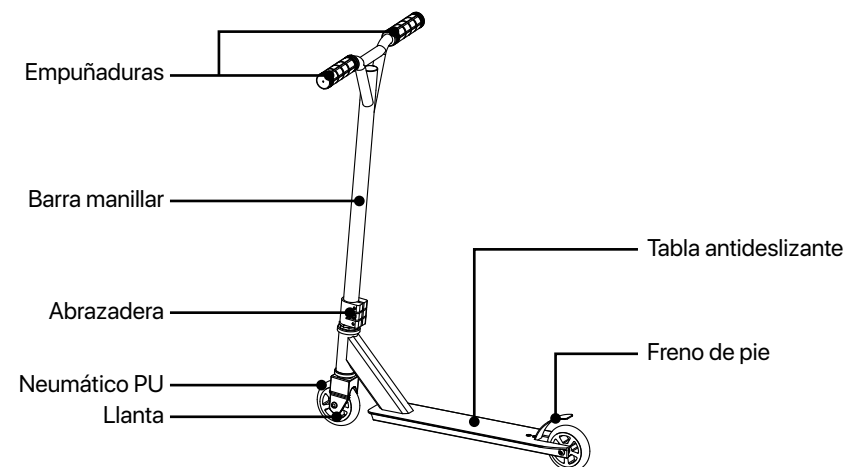

MONTAJE

Incorpore la abrazadera (sin apretar todavía los tornillos) a la barra del manillar, e introdúzcala en el pivote de la dirección, según el dibujo, una vez introducida, proceda a apretar la abrazadera, verificando que el manillar esta orientado en la misma posición que la rueda delantera.

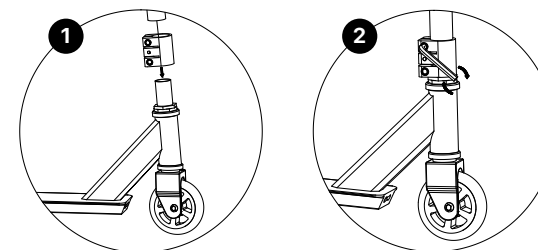

FRENO TRASERO

El freno trasero, es un freno de fricción y solo está diseñado para reducir la velocidad en superficies planas, sin desnivel. Evite ir cuesta abajo. Frene a baja velocidad empujando suavemente el pie, apoyado hacia atrás en la tabla deslizante, contra la placa de la rueda trasera. Necesitarás presionar más fuerte si circulas más rápido. Sin embargo, tenga cuidado: si presiona el freno demasiado fuerte y reduce la velocidad demasiado bruscamente, corre el riesgo de caerse. Es mejor practicar el frenado a velocidad de marcha.



Atención: El freno y la placa de protección pueden calentarse mucho.

MÁS INFORMACIÓN Y SOPORTE

Para más información de nuestros productos, consejos prácticos, preguntas frecuentes, manuales de usuario, etc... visita: www.olssonandbrothers.com

Para contactar con nuestro servicio de asistencia técnica visita www.olssonandbrothers.com o a través del Teléfono **(+34) 942 81 29 00**

DECLARACIÓN DE CONFORMIDAD

1. N° OLSSON COASTER, P01SO0005, XZ-118	<p>4. Objeto de la declaración. Incluirá una imagen en color de nitidez suficiente para permitir la identificación del patinete.</p> 
<p>2. Nombre y dirección del fabricante o de su representante autorizado: Rider Division S.L. Pol. Ind. de Barros nº29, 39408 Barros, Cantabria. (+34) 942 84 21 70 B-39856463.</p>	
<p>3. La presente declaración de conformidad se expide bajo la exclusiva responsabilidad del fabricante: Rider Division S.L. Pol. Ind. de Barros nº29, 39408 Barros, Cantabria. (+34) 942 84 21 70 B-39856463.</p>	<p>5. Referencias a las normas armonizadas aplicadas o referencias a las especificaciones respecto a las cuales se declara la conformidad: EN 14619:2019 Clase A</p>
<p>Firmado por y en nombre de: Sergio Barquín, Gerente Rider Division S.L.</p>  <p>RIDER DIVISION <small>RIDER DIVISION, S.L.U CIF: B39856463</small></p> <p style="text-align: right;">7 de junio de 2021</p>	



SCOOTER OLSSON

Coaster

USER'S GUIDE AND WARRANTY

- : *Welcome to the family.*
- : *Discover your new Olsson scooter*



WE RECOMMEND YOU READ THIS MANUAL VERY CAREFULLY BEFORE USING YOUR SKATEBOARD

This manual is designed to provide you with the necessary information for the start-up, circulation and maintenance of your new scooter.

SECURITY ADVICE

- This product is not a toy.
- Use protections -head protection, hand, elbows and knees protections when driving your scooter.
- Do not remove your hands from the handlebar.
- Use only original accessories of OLSSON & BROTHERS and RIDER DIVISION's brand.
- Please make sure that all the screws are tight.
- Check the brake and all the wheels in case of wear, replace the parts by a qualified person.
- We recommend that you practice with your scooter in a specific place for it.
- Do not use it by road be sure of the local legislation of your city.
- Do not use the scooter on wet, greasy, sandy, dirty or uneven surfaces, they can damage your equipment and endanger you.
- Beware of longitudinal and transverse grooves in the asphalt.
- Narrow wheels can lock, causing a danger to you.
- The maximum load supported by the equipment is 100kg.
- Check that the connection between the handle bar and the fork are perfectly adjusted, periodically check the adjustment of the screws and if necessary re-tighten them.
- Always look ahead while driving so you can stop quickly at any time.
- Do not make modifications or alterations to your scooter that could put your safety at risk.
- Only one person can travel on this equipment.
- Caution: the foot brake can heat up, during prolonged braking, do not touch it.
- Going downhill is a risk.
- Do not use at night or in poor visibility conditions.
- Children must be always supervised by an adult.
- It is mandatory to wear shoes at all times.

BOX CONTENTS

- Scooter
- User's Guide & Warranty

COMPONENTS

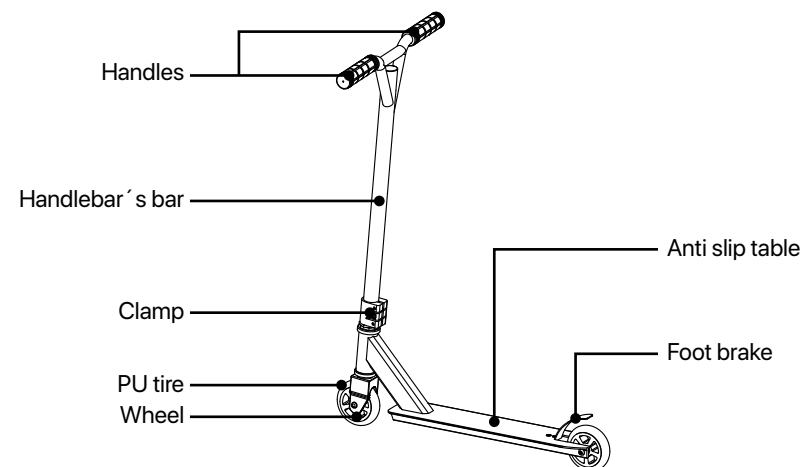

ASSEMBLY

Insert the clamp (without tightening the screws) to the handle bar, and insert it into the steering pivot, according to the drawing, once inserted, proceed to tighten the clamp, verifying that the handlebar is oriented in the same position as the front wheel.

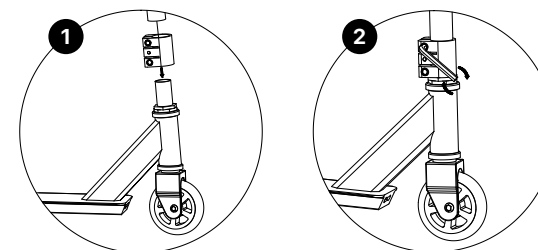

REAR BRAKE

The rear brake is a friction brake and is only designed to reduce speed on flat surfaces, without unevenness. Avoid going downhill. Brake at low speed by gently pushing the foot, leaning back on the board, against the rear wheel plate. You will need to press harder if you drive faster. However, be careful: if you press the brake too hard and reduce the speed too sharply, you risk falling. It is better to practice braking at walking speed.



Attention: The brake and the protection plate can get very hot.

MORE INFORMATION AND SUPPORT

For more information on our products, practical advice, frequently asked questions, user manuals, etc. www.olssonandbrothers.com

To contact our technical assistance service visit www.olssonandbrothers.com or by Phone **(+34) 942 81 29 00**

DECLARATION OF CONFORMITY

1. N° OLSSON COASTER, P01SO0005, XZ-118	<p>4. Object of the declaration. It shall include a color image of sufficient clarity to enable the scooter to be identified.</p> 
<p>2. Name and address of the manufacturer or its authorized representative: Rider Division S.L. Pol. Ind. de Barros nº29, 39408 Barros, Cantabria. (+34) 942 84 21 70 B-39856463.</p>	
<p>3. This declaration of conformity is issued under the sole responsibility of the manufacturer: Rider Division S.L. Pol. Ind. de Barros nº29, 39408 Barros, Cantabria. (+34) 942 84 21 70 B-39856463.</p>	<p>5. References to the harmonized standards applied or references to the specifications in relation to which conformity is declared: EN 14619:2019 Class A</p>
<p>Signed by and on behalf of Sergio Barquín, Manager Rider Division S.L.</p>  <p>RIDER DIVISION</p> <p>RIDER DIVISION, S.L.U CIF: B39856463</p> <p style="text-align: right;">7 June 2021</p>	



SCOOTER OLSSON

Coaster

GUIA DO USUÁRIO E GARANTIA

- : *Bem-vindo à família..*
- : *Descubra sua nova scooter Olsson*



NÓS RECOMENDAMOS QUE VOCÊ LEIA ESTE MANUAL COM ATENÇÃO ANTES DE USAR O SKATE

Este manual foi concebido para lhe fornecer as informações necessárias para o arranque, circulação e manutenção da sua nova scooter.

DICAS E CONSELHOS DE SEGURANÇA

- Este produto não é um brinquedo. Use proteções, (capacete de cabeça, proteção para as mãos, cotovelos e joelhos) ao dirigir seu Scooter.
- Não tire as mãos do guidão.
- Use apenas acessórios originais da marca.
- Por favor, certifique-se de que todos os parafusos estão apertados.
- Verifique o freio e todas as rodas em caso de desgaste, substitua as peças por uma equipe qualificada.
- Recomendamos que você pratique com sua scooter em um local específico.
- Não use por estrada, certifique-se da legislação local da sua cidade.
- Não use a scooter em superfícies molhadas, gordurosas, sujas, irregulares ou irregulares, pois elas podem danificar seu equipamento e colocá-lo em risco.
- Cuidado com as ranhuras longitudinais e transversais no asfalto!
- Rodas estreitas podem bloquear, causando um perigo para você.
- A carga máxima suportada pelo equipamento é 100 kg
- Verifique se a conexão entre o guidão e o garfo está perfeitamente ajustada, verifique periodicamente o ajuste dos parafusos e, se necessário, reaperte-os.
- Sempre olhe para frente enquanto dirige para que você possa parar rapidamente a qualquer momento.
- Não faça modificações ou alterações na sua scooter que possam colocar sua segurança em risco.
- Apenas uma pessoa pode viajar neste equipamento.
- Atenção: o freio de pé pode aquecer, em longos períodos, não toque nele.
- Circular por encostas é um risco.
- Não use à noite ou em más condições de visibilidade.
- As crianças devem ser supervisionadas por um adulto.
- É obrigatório o uso de calçado em qualquer altura.

CONTEÚDO DA CAIXA

- Scooter
- Manual de Usuário

COMPONENTES DO PATINETE

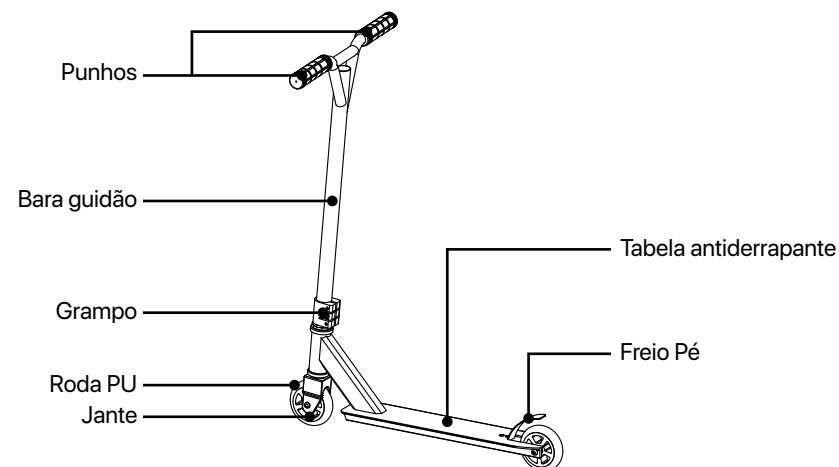

MONTAGEM

Insira o grampo (sem apertar os parafusos) no guidão, e insira-o no pivô da direção, de acordo com o desenho, uma vez inserido, prossiga para apertar o grampo, verificando se o guidão está orientado na mesma posição como a roda da frente.

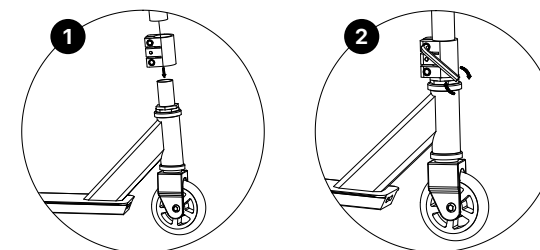

FREIO TRASEIRO

O freio traseiro é um freio de fricção e é projetado apenas para reduzir a velocidade em superfícies planas, sem irregularidades. Evite ir custa abaixo. Freie em baixa velocidade empurrando levemente o pé, encostando-se na placa, contra a placa da roda traseira. Você precisará pressionar mais se dirigir mais rápido. No entanto, tenha cuidado: se você pressionar o freio com muita força e reduzir muito a velocidade, corre o risco de cair. É melhor praticar a travagem a velocidade de marcha.



Atenção: O freio e a placa de proteção podem ficar muito quentes.

MAIS INFORMAÇÕES E SUPORTE

Para mais informações sobre nossos produtos, conselhos práticos, perguntas frequentes, manuais do usuário, etc. visita: www.olssonandbrothers.com

Para entrar em contato com nosso serviço de suporte técnico, visite www.olssonandbrothers.com ou pelo telefone **(+34) 942 81 29 00**

DECLARATION OF CONFORMITY

1. N° OLSSON COASTER, P01SO0005, XZ-118	4. Objetivo da declaração. Incluirá uma imagem colorida de clareza suficiente para permitir identificação do scooter. 
2. Nome e endereço do fabricante ou seu representante autorizado: Rider Division S.L. Pol. Ind. de Barros nº29, 39408 Barros, Cantabria. (+34) 942 84 21 70 B-39856463.	
3. Esta declaração de conformidade é emitida sob a responsabilidade exclusiva da empresa: Rider Division S.L. Pol. Ind. de Barros nº29, 39408 Barros, Cantabria. (+34) 942 84 21 70 B-39856463.	5. Referências às normas harmonizadas aplicadas ou referências às especificações em relação às quais a conformidade é declarada: EN 14619:2019 Classe A
Assinado por e em nome de: Sergio Barquín, Gerente Rider Division S.L.  RIDER DIVISION <small>RIDER DIVISION, S.L.U CIF: B39856463</small>	

7 de junho de 2021



OLSSON-
+ and Brothers +

>> olssonandbrothers.com · f · @ · ▶

Coaster

OLSSON-
and Brothers

>> olssonandbrothers.com



DESIGNED
IN
SPAIN

NORMATIVA:
EN 14619:2019 Clase A

RIDER DIVISION S.L.

Pol. Ind. Barros nº 29. 39408 Barros.
Cantabria - España // MADE IN P.R.C.